

## Fass-Schmelzanlage

## GX 71



Fass-Schmelzanlage zum Fördern von Schmelzklebstoffen  
aus 200 Liter Normfässern

# GX 71

## Fass-Schmelzanlage 200 I

**SM** Klebetechnik®

SM Klebetechnik  
Vertriebs GmbH  
Otto-Hahn-Straße 19a  
52525 Heinsberg  
Fon +49 2452 9172-0  
Fax +49 2452 9172-20  
info@sm-klebetechnik.de  
[www.sm-klebetechnik.de](http://www.sm-klebetechnik.de)

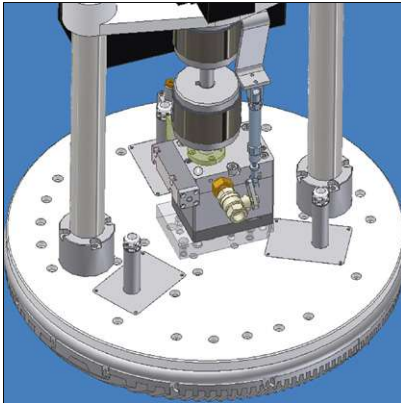

### Standardausstattung:

- Geteilte Schmelzplatte für einfachen Dichtungswechsel
- Tropfschutzbehälter für Fasswechsel
- SPS S7/200 (Optional: S/300 mit Profibus und Touch Panel oder OP17)
- Kabel, Pneumatikschläuche und der beheizte Schlauch sind in einer Schleppkette geführt
- Kurze Ansaugbohrung der Pumpe (für hohe Viskosität)
- Automatische 100%-Entlüftung (auch der Pumpe)
- E-Komponenten: Siemens, Klöckner-Möller, Lenze, Weidmüller
- Temperaturabsenklogik
- Auswechselbare Heizung in der Schmelzplatte
- Heizplatte aus hochfesten Aluminium (Kein Guss)
- Pneumatisch gesteuerter 2 Stufenbypass
- Hochwertige Endlos-Fassdichtung (Silicon PTFE-Ummantelung)
- Kompakter und servicefreundlicher Aufbau

### Optionale Ausstattung:

- Anlagenausstattung auf individuelle Anwendung konzipierbar
- Elektronische Drucksteuerung (ohne Bypass)
- Mediumtemperaturerfassung
- Millimetergenaue Füllstandsabfrage mit programmierbarem Schalter.
- Absaugeinrichtung
- Durchflussmengenmessung
- Verschiedene Schmelzplatten nachträglich auswechselbar
- Mögliche Pumpengrößen 5kg/h, 10kg/h, 20kg/h, 40kg/h, 80kg/h, 160kg/h, 320kg/h
- Tandemversion mit automatischer Changeover-Funktion (siehe Bild unten)
- Puffergerät mit Folgeplatte (First in - First out) für unterbrechungsfreien Betrieb

### Technische Daten:

Beheizung:	Rohrheizkörper
Heizleistung:	22 KW
Schmelzleistung:	Bis 300 kg/h
Spannung:	3/N/PE 400 V 50 Hz
Förderpumpe:	Zahnradpumpe
Förderleistung:	5 kg/h – 320 kg/h
Pumpenantrieb:	Drehstrommotor
Antriebsleistung:	250 W – 2,2 KW
Drehzahlregulierung:	Frequenz geregelt
Schlauchanschlüsse:	1
Aufstellfläche L/B/H:	1820 x 710 x 2750 mm



**Tandem-Anlage mit automatischer Changeover-Funktion**  
(optionale Ausstattung)

Lieferungen und Leistungen erfolgen nach den aktuellen Geschäftsbedingungen der  
SM Klebetechnik Vertriebs GmbH